

**МИНИСТЕРСТВО НАУКИ И ВЫСШЕГО ОБРАЗОВАНИЯ
РОССИЙСКОЙ ФЕДЕРАЦИИ
ФГБОУ ВО «Кубанский государственный университет»**

**Методические рекомендации
по выполнению курсового проекта по дисциплине
ПРОЕКТИРОВАНИЕ КОЛЛЕКЦИЙ
для студентов, обучающихся по направлению
54.03.03 Искусство костюма и текстиля**

**Программа подготовки (направленность/профиль)
Художественное проектирование костюма**

Краснодар 2023

УДК 7.012: 687.1 (075.8)
ББК 85.126 Я 73
З 622

Рецензент:
Марченко М.Н.
доктор педагогических наук, профессор,
член Союза Дизайнеров России

З 622 Методические рекомендации по выполнению курсового проекта по дисциплине Проектирование коллекций для студентов, обучающихся по направлению 54.03.03 Искусство костюма и текстиля / сост. О.А. Зимина, Е.М. Муравлева, Е.В. Лебедева. Краснодар: Кубанский гос. ун-т, 2023. 35 с.

Предлагаемые методические рекомендации содержат общие требования и специальные указания, необходимые для правильного, грамотного выполнения курсового проекта по дисциплине «Проектирование коллекций» студентами, обучающимися по направлению Искусство костюма и текстиля, программа подготовки Художественное проектирование костюма в Кубанском государственном университете.

Методические рекомендации основываются на требованиях ФГОС ВО по направлению подготовки 54.03.03 Искусство костюма и текстиля, требованиям профессиональных стандартов и практическом опыте специалистов, работающих на предприятиях фэшн-индустрии.

В рекомендациях рассматривается общий подход к выполнению каждого этапа проектирования, приводятся формы оформления частей работы, обязательные для соблюдения студентами и преподавателями кафедры дизайна костюма.

Методические рекомендации направлены на создание и закрепление навыков выполнения и описания всех основных частей работы при создании коллекции одежды, серии моделей различного назначения, составляющих единство авторской концепции. А также на формирование у студентов устойчивой логической системы подхода к процессам художественного и технического проектирования и оформления проектных документов, используя творческий опыт, нормативно-технические и специальные документы.

УДК 7.012: 687.1 (075.8)
ББК 85.126 Я 73
© Кубанский государственный
университет, 2023

СОДЕРЖАНИЕ

| | |
|---|----|
| 1 Общие положения..... | 4 |
| 1.1 Требования к курсовому проекту | 4 |
| 1.2 Этапы выполнения проекта | 5 |
| 1.3 Цели и задачи выполнения курсового проекта | 6 |
| 1.4 Тематика курсового проектирования | 6 |
| 2 Структура курсового проекта и требования к его содержанию..... | 7 |
| 2.1 Задание на проектирование | 9 |
| 2.2 Введение | 9 |
| 2.3 Предпроектные исследования | 9 |
| 2.4 Художественный проект | 10 |
| 2.5 Технический проект..... | 11 |
| 2.6 Заключение | 14 |
| 3 Альбом по разработке коллекции | 15 |
| 4 Ход работы над курсовым проектом и сроки сдачи заданий. | 16 |
| Список рекомендуемых источников | 18 |
| Приложение 1 Образец оформления титульного листа курсового проекта | 23 |
| Приложение 2 Задание на выполнение курсового проекта | 24 |
| Приложение 3 Типовое содержание курсового проекта | 26 |
| Приложение 4 Обоснование выбора материалов. Конфекционная карта .. | 27 |
| Приложение 5 Разработка конструкторской документации | 28 |
| Приложение 6 Разработка технологической документации | 29 |
| Приложение 7 Технологическая последовательность обработки изделия | 33 |
| Приложение 8 Раскладка лекал | 34 |

1 Общие положения

Предлагаемое учебное пособие составлено в соответствии с требованиями ФГОС ВО по направлению 54.03.03 Искусство костюма и текстиля, содержанием Основной профессиональной образовательной программы Художественное проектирование костюма.

Основной целью методического пособия является определение объема и содержания, а также порядка выполнения курсового проекта по дисциплине Проектирование коллекций для студентов, обучающихся по направлению 54.03.03 Искусство костюма и текстиля, программа обучения Художественное проектирование костюма, в которой отмечены позиции формирования следующих компетенций:

ОПК 4 Способен проектировать, моделировать, конструировать костюмы и аксессуары, предметы и товары легкой и текстильной промышленности.

ОПК 5 – Способен организовывать проводить и участвовать в выставках, конкурсах, фестивалях и других творческих мероприятиях.

ОПК 6 – Способен решать задачи профессиональной деятельности на основе информационной и библиографической культуры с применением информационно-коммуникационных технологий и с учетом основных требований информационной безопасности.

Выполнение курсового проекта является важным этапом обучения студентов по дисциплине Проектирование коллекций. Предлагаемое издание облегчает работу студента в самостоятельном выполнении курсового проекта, а также помогает приобрести новые и закрепить имеющиеся навыки ведения проектной деятельности, что повышает результативность и эффективность дальнейшей профессиональной деятельности. Следует отметить и то, что курсовой проект предполагает осознание и закрепление взаимосвязей знаний по целому ряду дисциплин, предусмотренных для освоения в ООП по направлению 54.03.03 Искусство костюма и текстиля: «Техническая иллюстрация», «Композиция костюма», «Архитектоника объемных форм», «Введение в искусство костюма», а также облегчает понимание процессов проектирования при помощи четко выстроенных рекомендаций ведения этапов проектной работы с учетом существующей нормативной базы.

1.1 Требования к курсовому проекту

Курсовой проект по дисциплине Проектирование коллекций для студентов направления подготовки 54.03.03 Искусство костюма и текстиля представляет собой соответствующую поставленному заданию разработку коллекции одежды и исполнение в материале одного из изделий коллекции по рекомендации руководителя проекта.

В процессе выполнения проекта углубляются, систематизируются, закрепляются и расширяются полученные во время предшествующего теоретического и практического обучения профессиональные знания и умения.

Каждому студенту назначается руководитель курсового проекта из числа профессорско-преподавательского состава кафедры или привлечённых специалистов соответствующего профиля.

1.2 Этапы выполнения проекта

1 Выбор темы курсового проекта

Тематика курсового проектирования разрабатывается преподавателями кафедры дизайна костюма и утверждается на заседании кафедры не позднее первых двух недель начала учебного года, в котором выполняется проект. Далее в течение первой учебной недели на кафедру дизайна костюма подаётся заявление от студента по соответствующей форме, с указанием выбранной темы из представленного преподавателем списка тем. Заявление подписывается студентом и утверждается на заседании кафедры.

2 Выполнение курсового проекта (КП).

Срок выполнения и защиты КП – 6 семестр, согласно учебному плану и требованиям ФГОС ВО по направлению подготовки Искусство костюма и текстиля.

3 Защита курсового проекта. Дата защиты назначается деканатом факультета согласно графикам учебного процесса. Готовая записка к курсовому проекту, подписанная руководителем, консультантами, нормоконтролёром и студентом, сдаётся на кафедру не менее чем за семь рабочих дней до срока защиты. Порядок защиты КП устанавливается кафедрой.

На защиту представляются:

- пояснительная записка;
- альбом по коллекции (look-book), отражающий ход творческого поиска, работу с аналогами и материалами (сдаётся на кафедру вместе с запиской и другими материалами);
- демонстрационные планшеты по материалам работы размером 60 × 80 см (в количестве 2 планшета);
- полная электронная версия записки и всех материалов проекта для размещения на сайте;
- демонстрируется выполненная модель в форме дефиле с полным созданием образа.

Защита проходит в форме показа одной из моделей коллекции, выполненной в материале во время прохождения эксплуатационной учебной практики на предприятии.

Помимо показа, защищающийся докладывает по теме выполненного проекта. Для доклада на защите КП студенту предоставляется до 7 минут. Затем защищающийся отвечает на вопросы комиссии.

Оценка работы выставляется коллегиально комиссией, состоящей из преподавателей кафедры на основе дефиле, пояснительной записки, демонстрационных планшетов, альбома и других представленных документов, а

также выступления студента на защите и его ответов на вопросы членов комиссии по теме работы.

Титульный лист пояснительной записки к курсовому проекту представлен в приложении А. Примерное содержание КП представлено в приложении Б.

Записка к курсовому проекту вместе с приложениями переплетается в пластиковый переплет, альбом по коллекции также переплетается в пластиковый переплет или на скобы и хранятся на кафедре вместе с электронной версией материалов проекта.

1.3 Цели и задачи курсового проекта

Выполнение КП является важным этапом учебного процесса по дисциплине Проектирование коллекций.

Во время выполнения КП происходит дополнительная подготовка студента к самостоятельной работе в условиях современного производства, усваиваются приёмы и методики художественного и технического проектирования. Выпускаемый высшей школой бакалавр обязан уметь правильно ориентироваться в условиях разных типов производства (изготовления) одежды, гармонично сочетать в работе предлагаемые творческие решения с запросами потребителей и тенденциями развития моды, учитывать технические требования и возможности промышленных швейных предприятий и предприятий малого бизнеса, творческих ателье, мастерских и студий, изучать и осваивать новые материалы и технологии.

Исходя из вышесказанного, задачи выполнения КП следующие:

– получение, систематизация, закрепление и расширение теоретических и практических профессиональных знаний и применение их при решении конкретных задач по созданию моделей одежды определенного ассортимента и назначения;

– получение и закрепление навыков ведения самостоятельной проектной работы, самостоятельного выбора и использования методик исследования и проектирования при решении определенных тематикой курсового проектирования проблем и задач.

1.4 Тематика курсового проектирования

Тема КП должна быть актуальной: должна соответствовать современному состоянию и перспективам развития науки, техники и материально-художественной культуры, реальным задачам производства разных уровней и учитывать актуальные проблемы искусства и современного дизайна.

Тематика работ должна выражать тесную связь с основными тенденциями развития индустрии моды, прикладного и смежных видов искусств в России и за рубежом.

По решению кафедры, а также основываясь на задачах освоения дисциплины Проектирование коллекций, тематика КП должна предусматривать освоение навыков работы с определенным творческим источником при создании современных модных видов одежды различного вида и назначения. В соответствии с этими требованиями, предлагается следующая примерная тематика курсовых проектов:

1. Разработка коллекции зрелищной одежды, нарядного/универсального назначения на основе творческого источника «Экология»
2. Разработка коллекции зрелищной одежды, нарядного/универсального назначения на основе творческого источника «Океан»
3. Разработка коллекции зрелищной одежды, нарядного/универсального назначения на основе творческого источника «Растительный мир»
4. Разработка коллекции зрелищной одежды, нарядного/универсального назначения на основе творческого источника «Животный мир»
5. Разработка коллекции зрелищной одежды, нарядного/универсального назначения на основе творческого источника «Антиэкология» (нефтяные разливы, загрязнение воздуха)
6. Разработка коллекции зрелищной одежды, нарядного/универсального назначения на основе творческого источника «Балет»
7. Разработка коллекции зрелищной одежды, нарядного/универсального назначения на основе творческого источника «Живопись» (выбираются конкретные образцы или творчество конкретного мастера)
8. Разработка коллекции зрелищной одежды, нарядного/универсального назначения на основе творческого источника «Кино» (выбираются конкретные фильмы или творчество конкретного мастера)
9. Разработка коллекции зрелищной одежды, нарядного/универсального назначения на основе творческого источника «Литература» (выбираются конкретные произведения или жизнь и творчество конкретного автора)

2. Структура курсового проекта и требования к его содержанию

Структура курсового проекта определяется классической методикой проектирования и отраслевой нормативно-технической документацией. При этом в учебных работах обязательным является наличие следующих разделов:

– **введение**, в котором рассматриваются основное содержание и значение выбранной темы КП, показана ее актуальность на современном этапе социально-экономического развития России. Во введении должны быть определены цели и задачи, которые ставит перед собой студент при выполнении проекта, его актуальность и инновационность;

– **теоретическая часть (предпроектные исследования)**, в которой студент должен показать знания имеющейся научной, учебной и нормативной литературы, в т.ч. на иностранном языке по выбранной тематике, умения сбора и анализа творческой информации в области искусства костюма;

– **практическая часть (художественный и технический проекты, выполнение одного изделия в материале)**, в которой студент должен продемонстрировать умение использовать для решения поставленных им в проекте задач проведенный сбор и анализ научно-технической и творческой информации. Студент должен выполнить художественный и технический проект по созданию коллекции/ассортиментной серии одежды, результаты которого должны найти свое отражение в тексте пояснительной записки к КП и в графических материалах (альбом по коллекции);

– **заключительная часть** должна содержать выводы по проведенной работе, а также предложения или рекомендации по использованию полученных результатов;

– **список использованной литературы** – при выполнении проекта нужно опираться как на исторические (при изучении источника творчества), так и на наиболее современные материалы (при изучении направления моды и выполнении технического проекта).

В процессе выполнения КП студент должен решить следующие **основные задачи**:

– обосновать актуальность выбранной темы, ее значение для конкретной сферы деятельности;

– изучить по избранной теме теоретические положения, нормативно-правовую документацию, справочную и научную литературу;

– собрать и обработать необходимый материал для проведения конкретного анализа, оценки состояния исследуемой проблемы согласно структуре и содержанию работы;

– провести анализ собранных данных, используя специальные методы, и сделать соответствующие выводы;

– определить направления творческой разработки и создать конкретные художественно-технические решения.

Рекомендуемая структура курсового проекта по дисциплине Проектирование коллекций:

Содержание

Задание на проектирование

Введение

1 Предпроектные исследования

2 Художественный проект

3 Технический проект

Заключение

Список использованных источников

Приложения

Рассмотрим более подробно выполнение каждого из структурных элементов (разделов) курсового проекта.

2.1 Задание на проектирование

Задание на проектирование оформляется по форме, представленной в приложении 2, и вставляется в пояснительную записку после Содержания.

2.2 Введение

Введение является вступительной частью КП, в которой должны быть представлены:

- тема и краткое обоснование её актуальности;
- цели выполнения работы;
- задачи работы;
- характеристика проектной ситуации;
- планируемые результаты выполнения КП;
- новизна разработки;
- экономическая целесообразность;
- условия производства.

2.3 Предпроектные исследования

Раздел состоит из пяти подразделов. В разделе устанавливаются основное назначение, исходные данные изделий будущей коллекции, технические характеристики, показатели качества и технико-экономические требования.

Подраздел **Обоснование актуальности выбора темы** содержит обоснование темы с экономической, социальной и культурной точек зрения.

Подраздел **Описание проектной ситуации**. В этом подразделе подробно описывается вся исходная проектная ситуация, начиная с названия проектируемого объекта, исходных данных для проектирования, включая регион, город и ситуацию эксплуатации объекта, оканчивая особенностями ценовой и культурной политики, контингента, половозрастных особенностей потребителей. Рассматриваются концепции маркетинга. Создается портрет потенциального потребителя.

Подраздел **Анализ направления моды** выполняется по наиболее актуальным источникам, включающим данные о последних показах мод: периодические издания, интернет-ресурсы, записи показов мод. При анализе выполняется обзор стилей, в которых характерно выполнение моделей аналогичного назначения. Далее проводится анализ модных тенденций в развитии форм, объемов, кроев, цветовых предпочтений и др. В этом разделе необходимо приведение иллюстративного материала, который выносится в приложения к работе и анализируется в тексте пояснительной записки. Иллюстративный материал обязательно должен содержать ссылки на источники информации.

Подраздел **Анализ моделей-аналогов** выполняется по материалам периодических изданий, сайтов интернета, историческим источникам. Рассматривается не менее 5–7 аналогов, изображения которых помещают в приложения к работе. При анализе рассматривается стилевое, композиционное,

цветовое, технологическое решение аналога, применение материалов и т.д. В процессе анализа помимо словесного описания, выполняются копии аналогов, зарисовки интересующих фрагментов (их помещают в альбом по проекту).

Подраздел **Общие требования к моделям коллекции** выполняется на основе проведенных в предыдущих подразделах исследований. Четко формулируются конкретные требования к изделиям разрабатываемой коллекции – социальные, функциональные, эстетические, эргономические, эксплуатационные, производственные.

2.4 Художественный проект

Раздел курсового проекта Художественный проект состоит из шести подразделов и описывает творческий процесс создания коллекции моделей.

Подраздел **Выбор стилового решения коллекции** содержит информацию о выборе стиля разработки, его характерных особенностях, актуальности для раскрытия темы, приводятся иллюстративные материалы в приложении к работе. Составляется аналоговый ряд из 5 графических копий моделей в выбранном для проектирования стиле (представляют творческом альбоме к проекту). Подробно изучаются характерные для стиля формы и силуэты. В графической проработке представляются ассортиментный ряд, аксессуары и другие характерные особенности стиля.

Подраздел **Работа с источником творчества** должен содержать описание источника, его графическое или иное изображение и графическую проработку источника для раскрытия темы проекта. Графические материалы представляют в приложениях к работе (частично) и в творческом альбоме по коллекции (более полно).

Подраздел **Портрет референтной группы**. В этом разделе выполняется разработка внешних характеристик образа, которые совмещают источник творчества, стиловое решение, цветовой код и использование графических техник, прием которых, главным образом, касается поисковых эскизов проектируемой коллекции. Графические результаты представляются в альбоме по коллекции (в полном объеме) и в приложении к работе (могут представляться частично).

Подраздел **Мудборд**. В этом разделе разрабатывается как эмоциональное, так и стиловое состояние коллекции, с учетом выбора источника творчества. В этой работе в виде электронного коллажа, заложена передача характерных особенностей и первоначального образа проектируемой коллекции (источник творчества, цветовая гамма, фактуры, аналоги форм). После проработки эскизного проекта в итоговый вариант мудборда могут включаться поисковые эскизы и портрет референтной группы.

Подраздел **Эскизный проект**. В этом подразделе выполняется поиск структуры будущей коллекции. Выполняется не менее 30 эскизов. Техника выполненных эскизов должна сочетаться с Портретом референтной группы. Далее, при проектировании коллекционного ряда, прорабатывается применение

материалов в коллекции, графически передаются фактуры, стилевое, композиционное, цветовое, технологическое решение эскизов.

На основе выполненных первичных эскизов, составляется предпочтительный ряд из 5-7 эскизов (луков). Проводится тщательный анализ 5-7 луков с выбором материалов. Из выбранных 5-7 моделей прорабатывается композиционное решение коллекции с отражением порядка её показа. Итоговая композиция коллекции представляется в альбоме и в приложениях к пояснительной записке.

Подраздел Концепция и итоговые планшеты коллекции.

При проектировании коллекций одежды всех типов различного функционального назначения существует общий принцип объединения моделей в коллекцию. По сути, требуемое описание концепции должно стать общим комментарием по коллекции, резюмирующим информацию о том, почему, с какими идеями и для чего она создавалась и кому предназначается; а также краткую информацию о путях её появления.

Итоговые демонстрационные планшеты коллекции выполняются в количестве не менее двух (размер 600x800 мм, горизонтальный формат). На двух планшетах показывается ход работы, отображаются аналитические моменты предпроектных исследований, источник творчества, мудборд, эскизный ряд, фрагменты технических решений (крой, поузловая обработка), фото готового изделия коллекции. Раздел выполняют после завершения выполнения всех разделов проекта.

2.5 Технический проект

Технический проект (раздел 3) выполняется на один из комплектов коллекции, рекомендуемый руководителем и соответствующий по сложности выполнения. Технический проект содержит 4 подраздела.

Подраздел **Технический рисунок и техническое описание.** Документ выполняется на стандартном листе формата А4 (210 × 297 мм), дается вид модели спереди в масштабе 1:5 и сзади в масштабе 1:10. Обозначается положение линий груди, талии, бедер, колена, низа.

При описании внешнего вида проектируемой модели соблюдается определенная последовательность характеристик:

- название (вид), базовый размеророст, назначение модели, материал;
- форма (силуэт), покрой, застежка;
- характеристика конструкции переда / полочки;
- характеристика конструкции спинки;
- характеристика конструкции рукавов;
- характеристика конструкции воротника;
- характеристика подкладки;
- вид отделки бортов, лацканов, низа изделия;
- рекомендуемые размеры и роста.

Документы составляются на каждое изделие описываемого комплекта.

Подраздел **Обоснование выбора материалов. Конфекционная карта.** В этом подразделе проводится выбор материалов для изготавливаемой модели/комплекта, на который разрабатывается техническая документация. На описываемый комплект составляются Конфекционные карты для каждого из изделий. Технологические свойства и режимы влажно-тепловой обработки выбранных материалов представляются в табличной форме в пояснительной записке. Для описываемого комплекта обосновывается выбор пакета материалов, включая нитки и фурнитуру.

В обосновании выбора материалов приводят доводы выбора волокнистого состава материалов, согласованность их свойств, особенности конструирования и технологической обработки, условия формообразования.

В процессе формообразования одежды определяется ее функциональность, выбираются конструкторские, пространственно-пластические и технологические способы достижения объема. При этом необходимо обосновать сделанный выбор, т.е. целесообразность, соответствие назначению, достаточную пластичность с учетом применяемых материалов и особенностей получения желаемых форм костюма.

Формы таблиц для конфекционной карты и для описания свойств рекомендуемых материалов представлены в приложении 4.

Подраздел **Разработка конструкции изделий.** В этом подразделе производят выбор методики конструирования, обоснование исходных данных и построение чертежей основы конструкции.

Величины размерных признаков типовой фигуры по ГОСТ, необходимые для проектирования базовой конструкции (БК) изделия приводят в приложении в форме таблицы. Форма таблицы представлена в приложении 5.

БК изделий рекомендуется разрабатывать по одной из наиболее совершенных систем конструирования. Выбранная система обосновывается по степени точности построения чертежа, научности и практичности расчета. Расчет построения БК помещают в приложениях к работе (приложение 5).

В тексте пояснительной записки представляют характеристику методики конструирования и схемы построения БК изделия в масштабе 1:5 или 1:10, в зависимости от габаритов изделия.

Модельные конструкции (МК) изделий проектируются на основе БК с использованием способов конструктивного моделирования. В тексте работы представляют схемы МК и поэтапное описание моделирования.

Заполняют таблицу «Спецификация деталей кроя» (приложение 5).

Подраздел **Разработка технологии изготовления изделия.** Рассматривает вопросы технологии изготовления изделия. Технологический раздел включает разработку следующих вопросов:

- выбор и обоснование выбора методов обработки и оборудования;
- технологическая последовательность обработки и определение трудоёмкости изготовления изделия (комплекта);
- раскладка лекал.

Выбор методов обработки и оборудования должен быть тесно увязан с назначением одежды и пошивочными свойствами материалов, применяемых для её изготовления.

При выборе методов обработки необходимо учитывать прогрессивность технологии – совершенные методы обработки и сборки с использованием соответствующего современного оборудования и современных материалов, высокий уровень механизации труда, минимальные трудовые затраты и минимальную стоимость обработки, высокое и стабильное качество швейных изделий.

Обоснование выбора методов обработки и оборудования рекомендуют вести в следующем порядке:

- обосновать выбор швейной машины для общих соединительных работ;
- отметить использование специальных швейных машин и машин полуавтоматического действия, если разрабатываемая коллекция рассчитана на серийное и мелкосерийное производство;
- подчеркнуть применение средств малой механизации;
- остановиться на тех методах обработки деталей и узлов изделия, которые характерны именно для разрабатываемой в ходе проектирования модели с учетом технологических свойств используемых материалов;
- указать, какие именно детали соединяют с клеевыми прокладками, и на каком оборудовании производится эта технологическая операция;
- подобрать оборудование для внутрипроцессной и окончательной ВТО.

Техническую характеристику швейного оборудования представляют в форме таблицы (приложение 6, таблица 6.1). Таблица представляется в приложениях к пояснительной записке.

Осуществляют подбор игл и ниток, включая волокнистый состав швейных ниток. Форма таблицы для заполнения представлена в приложении 6, таблица 6.2. Таблица представляется в приложении к пояснительной записке.

В пояснительной записке представляется технологическая карта обработки изделия и таблицы «Схемы обработки основных узлов проектируемого изделия» по указанным в технологической карте сечениям. Форма технологической карты и таблицы «Схемы обработки основных узлов проектируемого изделия» представлены в приложении 6, таблицы 6.3 и 6.4.

Лекала всех деталей изделия раскладывают, соблюдая следующие технические условия:

- лекала в раскладке располагают по направлению нитей основы, нанесенных на каждом из лекал с учетом допустимых отклонений;
- в зависимости от вида поверхности материала, его рисунка, отделки и волокнистого состава детали комплекта лекал укладываются в строго ориентированном направлении, либо допускается вращение некоторых деталей на 180°;
- лекала не должны перекрывать друг друга, между сложными контурами (горловина, пройма, окат рукава) должны располагаться зазоры;

раскладку следует начинать с укладывания крупных деталей, располагая их сложными контурами внутрь рамки чертежа;

– мелкие детали укладывают между крупными, а также на краевых и концевых остатках;

– если имеется расчетная норма длины настила для определенного изделия, то раскладку следует начинать с разных концов;

– межлекальные отходы целесообразно компоновать в одном месте раскладки.

Обводку лекал выполняют мелом или карандашом на полотне материала или бумаге (для материалов, на которых следы мела не удаляются). В швейной промышленности применяют следующие способы настиления материала: «взгиб лицом к лицу»; «вразворот лицом вниз»; «вразворот лицом к лицу».

Обосновать выбор настила ткани.

Требования к оформлению раскладки:

– на лекало нанести нить основы и фактическое отклонение от него;

– межлекальные выпады заштриховать;

– на полях раскладки следует указать наименование изделия, размер, рост, вид ткани, способ настиления, ширину и длину раскладки.

2.6 Заключение

В *заключении* делаются выводы по результатам выполнения курсового проекта.

В приложения может помещаться иллюстративный материал, статистические данные, некоторые текстовые документы и информация, которые нецелесообразно размещать в тексте работы.

Оформление пояснительной записки осуществляется согласно требованиям учебно-методических указаний:

Структура и оформление бакалаврской, дипломной, курсовой работ и магистерской диссертации: учеб.-метод. указания. / сост. М.Б. Астапов, Ж.О. Карапетян, О.А. Бондаренко. Краснодар: Кубанский гос. ун-т, 2019.

Выполненная пояснительная записка до её переплетения должна быть представлена нормоконтролёру с целью выявления соответствия оформления требованиям данного методического пособия и нормативных документов (ГОСТ 7.32–2017, ГОСТ 7.1–2003, ГОСТ 7.0.12–2011, ГОСТ 2.105–2019, ГОСТ 8.417–2002, ГОСТ Р 7.05–2008, ГОСТ 7.82–2001).

После исправления недочетов пояснительная записка подписывается у руководителя, затем сдаётся на кафедру за 7 дней до защиты.

3 Альбом по разработке коллекции

Помимо пояснительной записки и планшетов, студент представляет творческий альбом по разработке коллекции.

Примерное содержание творческого альбома. Рекомендуемый, но необязательный формат А3.

1. Обложка – выполняется в творческом решении
2. Титульный лист. В нем представляется информация об авторе работы, теме, учебном заведении, городе, годе выпуска в принятых в Университете формах.
3. Содержание. Последовательность альбома с указанием страниц.
4. Анализ моды – в форме таблиц и пластических силуэтных схем по анализируемым коллекциям.
5. Образ коллекции. В этом разделе представляют:

5.1 Творческий источник. Лист выполняется любыми графическими средствами, при необходимости в качестве дополнения используется техника коллаж (при условии сложного, комплексного творческого источника возможно несколько листов).

5.2 Мудборд. Этот лист должен передать эмоциональное состояние коллекции с учетом источника творчества, выразить настроение, темперамент. Выбираемые образы должны в точности передавать характерные особенности (макияж, прически, настроение, дополнения). 1–2 листа выполняются в любой выразительной графической технике, при необходимости можно использовать технику коллаж, желательно полностью графическое исполнение.

5.3 Ассортимент. На этом листе представляем ассортиментный ряд проектируемой коллекции, модели-аналоги, прототипы, анализ моделей, детали одежды. Техника: коллаж плюс графика – до 5 листов.

5.4 Портрет референтной группы. Лист призван отобразить внешние характеристики потенциального потребителя проектируемой коллекции (пол, возраст, социальное положение, габитус и т.д.). Техника исполнения: коллаж, графика – 1 лист.

5.5 Цветовой код коллекции и фактуры. Цветовой код коллекции – абстрактная композиция, выражающая процентное соотношение цвета в проектируемой коллекции. Элементы композиции (пятно, линия, цвет, фактура) должны формироваться с учетом характерной пластики моделей проектируемой коллекции. Фактуры. Подборка в технике коллаж фактур предположительно используемых в проектируемой коллекции, а так же возможна передача фактур передающих особенности творческого источника – 1-2 листа.

6. Эскизы коллекции. В этом разделе представляют:

6.1 Фор-эскизы проектируемой коллекции. Поиск структуры будущей коллекции (20 эскизов).

6.2 Творческие эскизы, сопровождаемые техническими рисунками и техническими описаниями моделей коллекции (по числу моделей коллекции, не менее 5).

6.3 Пластическая композиция. Лист с абстрактной композицией, выполненной из образцов, применяемых в коллекции тканей и элементов декоративной отделки (тесьма, кружева, вышивка, отстрочи, кнопки, пуговицы и т. д.). Элементы композиции желательно располагать в соответствии с характерными пластическими особенностями материалов применяемых в проектируемой коллекции.

6.4 Структурный код коллекции. Графическое изображение всех силуэтных форм коллекции с четким соблюдением длины, ширины, пропорциональных соотношений, функциональных элементов и основных, декоративных элементов.

6.5 Итоговые планшеты коллекции – 2 планшета.

В зависимости от разрабатываемой темы содержание творческого альбома может дополняться, при условии обеспечения раскрытия темы.

4 Ход работы над курсовым проектом и сроки сдачи заданий.

| № | Срок сдачи задания | Тематика задания | Выполняемая работа |
|---|--------------------|--|---|
| 1 | 1 неделя | Работа с источником творчества | Эскиз источника в творческой обработке |
| 2 | 2 неделя | Выбор стилевого решения. | Выполнение копий в цвете 5 шт. Выполнение копий моделей-аналогов 5 шт. |
| 3 | 3 неделя | Цветовой код коллекции. Портрет референтной группы. | Поиск композиции. Работа над творческим эскизом представления цветового кода. Проработка портрета референтной группы. |
| 4 | 4 неделя | Поисковые эскизы коллекции | Работа над поисковыми эскизами 30 шт |
| 5 | 5 неделя | Итоговая коллекция | Отрисовка коллекции на формате А4. С изображением изделия спинки. |
| 6 | 6 неделя | Работа над планшетами, мудбордами. | Поиск композиционного решения. Прорисовка, выполнение в цвете |

| | | | |
|----|-----------|---------------------------------|---|
| 7 | 7 неделя | Технический рисунок и описание | Выполняется на формате А4 вид спереди в масштабе 1:5, спинка 1:10. Документы составляются на каждое изделие описываемого комплекта. |
| 8 | 8 неделя | Выбор материала | Поиск и утверждение материала с руководителем курсового проекта. Составление конфекционной карты |
| 9 | 9 неделя | Конструирование изделия | Выполняется БК и МК. |
| 9 | 10 неделя | Технология изготовления изделия | Выбор метода обработки деталей и узлов изделия. Работа с лекалами. Составление тех. документации. |
| 10 | 11 неделя | Творческий альбом. | Сбор альбома в граф.программах на компьютере. |
| 11 | 12 неделя | Документация курсового проекта | Структурирование информации. |

Из проектируемой коллекции один комплект, утвержденный руководителем курсового проекта, выполняется в материале во время прохождения эксплуатационной учебной практики на предприятии. Демонстрация моделей проходит по результатам практики. Документация курсового проекта выполняется по мере прохождения каждого пункта по готовности, в течение всего семестра.

СПИСОК РЕКОМЕНДУЕМЫХ ИСТОЧНИКОВ

1 НОРМАТИВНЫЕ ДОКУМЕНТЫ

1. ГОСТ 2.105–2019 Национальный стандарт РФ. Единая система конструкторской документации. Общие требования к текстовым документам. <https://docs.cntd.ru/document/1200164120>
2. ГОСТ 7.0.12–2011 Национальный стандарт РФ. Система стандартов по информации, библиотечному и издательскому делу. Библиографическая запись. Сокращение слов и словосочетаний на русском языке. Общие требования и правила. <https://docs.cntd.ru/document/1200093114>
3. ГОСТ 7.1–2003 Система стандартов по информации, библиотечному и издательскому делу. Библиографическая запись. Библиографическое описание. Общие требования и правила составления. Введен 2004-07-01. – М.: ИПК. Изд-во стандартов, 2004. – 17 с.
4. ГОСТ 7.32–2017 Национальный стандарт РФ. Система стандартов по информации, библиотечному и издательскому делу. Отчет о научно-исследовательской работе. Структура и правила оформления. <https://docs.cntd.ru/document/1200157208>
5. ГОСТ 7.82–2001 Система стандартов по информации, библиотечному и издательскому делу. Библиографическая запись. Библиографическое описание электронных ресурсов. Общие требования и правила составления. Введен 2002-07-01. – М.: ИПК. Изд-во стандартов, 2001. – 36 с.
6. ГОСТ 8.417–2002 Межгосударственный стандарт. Государственная система обеспечения единства измерений. Единицы величин. <https://docs.cntd.ru/document/1200031406>
7. ГОСТ Р 7.05–2008 Национальный стандарт РФ. Система стандартов по информации, библиотечному и издательскому делу. Библиографическая ссылка. Общие требования и правила составления. <https://docs.cntd.ru/document/1200063713>
8. ГОСТ 20521-75 Государственный стандарт Союза ССР. Технология швейного производства. Термины и определения <https://docs.cntd.ru/document/1200018382>
9. ГОСТ 12807-2003 Национальный стандарт РФ. Изделия швейные. Классификация стежков, строчек и швов. <https://docs.cntd.ru/document/1200040904>
10. ГОСТ 22977-89 Государственный стандарт Союза ССР. Детали швейных изделий. Термины и определения. <https://docs.cntd.ru/document/1200018385>
11. ГОСТ 31396-2009 Межгосударственный стандарт. Классификация типовых фигур женщин по ростам, размерам и полнотным группам для проектирования одежды. <https://docs.cntd.ru/document/1200083098>
12. ГОСТ 31397-2009 Межгосударственный стандарт. Классификация типовых фигур женщин особо больших размеров. <https://docs.cntd.ru/document/1200083099>

13. ГОСТ 31396-2009 Межгосударственный стандарт. Классификация типовых фигур женщин по ростам, размерам и полнотным группам для проектирования одежды. <https://docs.cntd.ru/document/1200083098>
14. ГОСТ 31399-2009 Межгосударственный стандарт. Классификация типовых фигур мужчин по ростам, размерам и полнотным группам для проектирования одежды. <https://docs.cntd.ru/document/1200083101>
15. ГОСТ Р ИСО 3635-99 Государственный стандарт РФ. Одежда. Размеры. Определения, обозначения и требования к измерению. <https://docs.cntd.ru/document/1200028030>
16. ГОСТ Р 55306-2012 Государственный стандарт РФ. Технология швейного производства. Термины и определения. <https://docs.cntd.ru/document/1200103125>
17. Инструкция по расчёту производственных мощностей предприятий швейной промышленности (крупных, средних и малого бизнеса) в условиях рыночной экономики. . – М. АО ЦНИИШП. – 2003.

2 РЕКОМЕНДУЕМАЯ ЛИТЕРАТУРА

1. Астапов М.Б., Карапетян Ж.О., Бондаренко О.А. Структура и оформление бакалаврской, дипломной, курсовой работ и магистерской диссертации: учеб.-метод. указания. / сост. М.Б. Астапов, Ж.О. Карапетян, О.А. Бондаренко. Краснодар: Кубанский гос. ун-т, 2019.
2. Докучаева, О. И. Художественное проектирование детского трикотажа : учебное пособие / О. И. Докучаева ; Российский государственный университет им. А. Н. Косыгина. – Москва ; Берлин : Директ-Медиа, 2018. – 125 с. : ил. – Режим доступа: по подписке. – URL: <https://biblioclub.ru/index.php?page=book&id=481842>
3. Макленкова, С. Ю. Моделирование и конструирование одежды : практикум : [16+] / С. Ю. Макленкова, И. В. Максимкина ; Московский педагогический государственный университет. – Москва : Московский педагогический государственный университет (МПГУ), 2018. – 84 с. : ил. – Режим доступа: по подписке. – URL: <https://biblioclub.ru/index.php?page=book&id=599023>
4. Зими́на, О.А., Похлебаева, М.Б. Конструирование одежды: лабораторный практикум / О.А. Зими́на, М.Б. Похлебаева. Краснодар: Кубанский гос. ун-т, 2017. 196 с.
5. Проведение примерок швейных изделий и устранение возникших дефектов: методические указания / сост. О.А. Зими́на., Т.А. Лопай. – Краснодар: Кубанский гос. ун-т, 2015. – 109 с.
6. Докучаева, О. И. Форма и формообразование в костюме из трикотажа : учебное пособие / О. И. Докучаева ; Российский государственный текстильный университет им. А.Н. Косыгина. – Москва ; Берлин : Директ-

- Медиа, 2018. – 197 с. – URL: <https://biblioclub.ru/index.php?page=book&id=491936>
7. Катаева, С. Б. Проектирование в материале. Основы вязания на машинах : учебное пособие / С. Б. Катаева ; Минобрнауки России, Омский государственный технический университет. – Омск : Омский государственный технический университет (ОмГТУ), 2017. – 148 с. – URL: <https://biblioclub.ru/index.php?page=book&id=493336>
 8. Кумпан, Е. В. Виды декорирования текстильных материалов и готовых изделий : учебное пособие / Е. В. Кумпан, Г. Р. Залялютдинова ; Министерство образования и науки России, Казанский национальный исследовательский технологический университет. – Казань : Казанский научно-исследовательский технологический университет (КНИТУ), 2017. – 212 с. – URL: <https://biblioclub.ru/index.php?page=book&id=560617>
 9. Алхименкова, Л. В. Технологические процессы в швейной промышленности: комплексный процесс подготовки производства к переходу на выпуск новой продукции / Л. В. Алхименкова; Уральский государственный архитектурно-художественный университет. – Екатеринбург: Архитектон, 2016. – 133 с. – URL: <https://biblioclub.ru/index.php?page=book&id=455412>
 10. Файзуллина, Р. Б. Технология швейных изделий: подготовительно-раскройное производство : [16+] / Р. Б. Файзуллина, Ф. Р. Ковалева ; Казанский национальный исследовательский технологический университет, Институт технологий легкой промышленности, моды и дизайна. – Казань : Казанский научно-исследовательский технологический университет (КНИТУ), 2014. – 164 с. – URL: <https://biblioclub.ru/index.php?page=book&id=427920>
 11. Куваева, О. Ю. Моделирование одежды методом муляжа: техника макетирования : [12+] / О. Ю. Куваева ; Уральский государственный архитектурно-художественный университет (УрГАХУ). – Екатеринбург : Уральская государственная архитектурно-художественная академия 2013. – 105 с. – URL: <https://biblioclub.ru/index.php?page=book&id=455461>
 12. Художественное проектирование современного костюма: сборник студенческих проектов АНО ВО «Институт бизнеса и дизайна» : [16+] / ред. кол.: С. С. Дымова, Е. С. Мальцева, Т. А. Рымшина, В. В. Самсонова и др. – Москва : Институт Бизнеса и Дизайна, 2019. – 286 с. – URL: <https://biblioclub.ru/index.php?page=book&id=572920>
 13. Сысоев, С. В. Проектирование одежды с использованием элементов архитектуры как источника творческого вдохновения : учебно-методическое пособие / С. В. Сысоев, Л. М. Шамшина; Институт бизнеса и дизайна. – Москва : Институт Бизнеса и Дизайна, 2019. – 62 с. – URL: <https://biblioclub.ru/index.php?page=book&id=572923>
 14. Возяков, Б. Н. Особенности конструирования изделий с рукавами рубашечного покроя : методическое пособие : / Б. Н. Возяков; Институт бизнеса и дизайна, Факультет "Дизайна и графики", Кафедра дизайна

- костюма. – Москва : ООО “Сам Полиграфист”, 2015. – 22 с. – URL: <https://biblioclub.ru/index.php?page=book&id=488295>
15. Алхименкова, Л. В. Технология швейных изделий: нормирование расхода материалов на изделие. Техническая документация: / Л. В. Алхименкова. – Екатеринбург: Архитектон, 2017. – 50 с. – URL: <https://biblioclub.ru/index.php?page=book&id=481974>
16. Погорелова, О. Н. Технология швейного производства : учебное пособие / О. Н. Погорелова, В. И. Ломако. – Минск : РИПО, 2018. – 337 с. – URL: <https://biblioclub.ru/index.php?page=book&id=600036>
17. Томина, Т. А. Технология изготовления костюма : учебное пособие / Т. А. Томина ; Оренбургский государственный университет. – Оренбург : Оренбургский государственный университет, 2017. – 202 с. – URL: <https://biblioclub.ru/index.php?page=book&id=492643>
18. Рашева, О. А. Конструкторская подготовка производства на предприятиях легкой промышленности : учебное пособие / О. А. Рашева, О. В. Ревякина, И. В. Виниченко ; Минобрнауки России, Омский государственный технический университет. – Омск : Омский государственный технический университет (ОмГТУ), 2017. – 150 с. – URL: <https://biblioclub.ru/index.php?page=book&id=493430>
19. Алхименкова, Л. В. Технология изготовления швейных узлов : учебное пособие / Л. В. Алхименкова ; Уральская государственная архитектурно-художественная академия. – Екатеринбург : Архитектон, 2014. – 119 с. – URL: <https://biblioclub.ru/index.php?page=book&id=436778>
20. Алхименкова, Л. В. Технологическая документация на швейное изделие без подкладки. Технологическая схема разделения труда: методические рекомендации по дисциплине «Технология швейных изделий» : [16+] / Л. В. Алхименкова ; Уральский государственный архитектурно-художественный университет (УрГАХУ). – Екатеринбург : Уральский государственный архитектурно-художественный университет (УрГАХУ), 2019. – 52 с. – URL: <https://biblioclub.ru/index.php?page=book&id=573441>
21. Афанасьева Н. В., Кузьмичев В. Е. Костюм-фигура-конструкция: учеб. пособие: Самара, 2006. – 64 с.
22. Бескоровайная Г. П., Куренова С. В. Проектирование детской одежды. – М.: Мастерство, 2000. – 128 с.
23. Единая методика конструирования одежды СЭВ (ЕМКО СЭВ). М.: ЦНИИШП, 2009. Том 1,2,3.
24. Коблякова Е. Б., Мартынова А. И., Ивлева Г. С. Лабораторный практикум по конструированию одежды с элементами САПР: учеб. пособие для ВУЗов. – М.: МГУДТ, 2008. – 320 с.
25. Коблякова Е. Б., Ивлева Г. С., Романов В.Е. Конструирование одежды с элементами САПР: учебник для вузов. – М.: МГУДТ, 2008. – 428 с.
26. Козлова Т. В. Костюм и бионика: учеб. пособие. – М.: МГТУ им. А. М. Косыгина, ООО «Совьяж Бево», 2009. – 94 с.

27. Козлова Т.В. Теория художественного проектирования костюма. МГТУ им. Косыгина А.Н., ООО «Совьяж Бево» М., 2005, 382с
28. Козлова Т. В. Стиль в костюме XX века: учеб. пособие для вузов. – М.: МГТУ им. А. М. Косыгина, Группа «Совьяж Бево», 2009. – 152 с.
29. Кокеткин П. П. Одежда. Технология – техника, процессы – качество: справочник – М.: МГУДТ, 2010. – 560 с.
30. Кузьмичев В.Е. Оборудование для влажнотепловой обработки одежды – М.: «В зеркале», 2004
31. Куренова С. В., Савельева Н. Ю. Конструирование одежды. Ростов: Феникс, 2003. – 430 с.
32. Мартынова А. И., Андреева Е. Г. Конструктивное моделирование одежды: учеб. пособие для вузов. – М.: МГУДТ, 2009. – 320 с.
33. Мартынова А. И. Каталог моделей и конструкций женской одежды. – М.: МГУДТ, 2009. – 248 с.
34. Рахманин Л. В. Стилистика деловой речи и редактирование служебных документов: учеб. пособие. – М.: Высшая школа, ИНФРА-М, 1997. – 192 с.
35. Степучев Р. А. Кимберлит костюмографического языка. – М.: МГТУ им. А. М. Косыгина, ООО «Совьяж Бево», 2009. 416 с.
36. Шершнева Л. П. Конструирование одежды. Теория и практика: учеб. пособие – М.: ФОРУМ – ИНФРА, 2009. – 432 с.

Образец оформления титульного листа выпускной квалификационной работы

МИНИСТЕРСТВО НАУКИ И ВЫСШЕГО ОБРАЗОВАНИЯ РОССИЙСКОЙ ФЕДЕРАЦИИ
Федеральное государственное бюджетное образовательное учреждение
высшего образования
«КУБАНСКИЙ ГОСУДАРСТВЕННЫЙ УНИВЕРСИТЕТ»
(ФГБОУ ВО «КубГУ»)
Факультет архитектуры и дизайна
Кафедра дизайна костюма

ДОПУСТИТЬ К ЗАЩИТЕ
заведующий кафедрой
канд. пед. наук, доцент
_____ О.А. Зимина
_____ 20__ г.

КУРСОВОЙ ПРОЕКТ
По дисциплине «Проектирование коллекций»

**РАЗРАБОТКА КОЛЛЕКЦИИ ЗРЕЛИЩНОЙ ОДЕЖДЫ
НАРЯДНОГО НАЗНАЧЕНИЯ,
НА ОСНОВЕ ТВОРЧЕСКОГО ИСТОЧНИКА «ЭКОЛОГИЯ»**

Работу выполнил(а) _____ В.И. Иванова
(подпись, дата)

Направление подготовки 54.03.03 Искусство костюма и текстиля

Направленность (профиль) Художественное проектирование костюма

Научный руководитель
канд. пед. н., доцент _____ О.А. Зимина
(подпись, дата)

Краснодар 20__

Задание на выполнение курсового проекта

Направление – 54.03.03 – «Искусство костюма и текстиля»

Студент(ка) _____

Дата защиты работы: « _____ » _____ 20__ г.

Тема работы: _____

Состав курсового проекта:**1. Пояснительная записка:**

Текстовая часть пояснительной записки должна быть объемом 45–50 листов и включать в себя теоретическую часть, описание практической части работы, список используемых источников. Объем работы считается до первого листа Приложений.

Дополнительный материал оформляется в виде приложений, представленных после списка источников. В тексте обязательно приводятся ссылки на каждое приложение.

Пояснительная записка переплетается в твёрдый переплет.

Все материалы работы передаются на кафедру за 7 дней до защиты в электронном и печатном виде:

- текстовая часть в форматах Word и PDF;
- иллюстративный материал в JPG;
- экспозиционные планшеты 60 x 80 см по отдельности в форматах, пригодных для качественной печати.

Альбом по коллекции распечатывается отдельно на плотной бумаге формата А3 в цвете и хорошем качестве.

Срок сдачи готовой пояснительной записки – не позже, чем за 7 дней до назначенного времени защиты курсового проекта.

2. Теоретическая часть:

Введение

1. Предпроектные исследования

2. Художественный проект

3. Технический проект

Заключение

Список использованных источников

Приложения

3. Практическая часть:

Выполнение проекта в материале: 1 модель с аксессуарами и дополнениями – полное создание образа.

Состав проектируемых объектов определить следующим (комплекты):

4. Графическая часть:

- поисковые эскизы – не менее 30 шт.;
- итоговые эскизы моделей коллекции;
- демонстрационные планшеты (2 шт., горизонтальный формат) размером 60 x 80 см;
- творческий альбом по коллекции;

Студент

Подпись

Расшифровка подписи

Руководитель
курсового проекта

Подпись

Расшифровка подписи

Консультант
Конструкторской части

Подпись

Расшифровка подписи

Консультант
Технологической части

Подпись

Расшифровка подписи

СОДЕРЖАНИЕ

| | |
|--|----|
| Задание на проектирование | 3 |
| Введение..... | 5 |
| 1 Предпроектные исследования | 7 |
| 1.1 Обоснование актуальности выбора темы | 7 |
| 1.2 Описание проектной ситуации | 8 |
| 1.3 Анализ направления моды | 10 |
| 1.4 Анализ моделей-аналогов | 13 |
| 1.5 Общие требования к моделям коллекции | 15 |
| 2 Художественный проект | 17 |
| 2.1 Выбор стилового решения коллекции | 17 |
| 2.2 Работа с источником творчества | 19 |
| 2.3 Портрет референтной группы | 22 |
| 2.4 Мудборд | 24 |
| 2.5 Эскизный проект | 25 |
| 2.6 Концепция и итоговые планшеты коллекции | 29 |
| 3 Технический проект | 31 |
| 3.1 Технический рисунок и техническое описание | 31 |
| 3.2 Обоснование выбора материалов. Конфекционная карта | 32 |
| 3.3 Разработка конструкции изделий | 33 |
| 3.4 Разработка технологии изготовления изделий | 36 |
| Заключение | 44 |
| Список использованных источников | 45 |
| Приложения | 47 |

Обоснование выбора материалов. Конфекционная карта

Таблица 4.1 – Конфекционная карта на изделие

| Наименование и назначение материала, артикул, страна-изготовитель | Образец | Цена, р. | Сырьевой состав | Ширина, см | Единицы измерения | Расход на изделие |
|---|---------|----------|---------------------------------|------------|-------------------|-------------------|
| 1. Материал верха: ткань платьевая «Легенда», Россия | | 390 | Основа и уток – вискозная пряжа | 140 | м | 1,85 м |
| 2. Материал подкладки: | | | | | | |
| 3. Дублирующие материалы: | | | | | | |
| 4. Скрепляющие материалы: | | | | | | |
| 5. Фурнитура: | | | | | | |

Таблица 4.2 – Технологические свойства материалов

| Наименование, назначение материала, артикул, страна – изготовитель | Поверхностная плотность, г/м ² | Переплетение | Степень | | | Раздвижка нитей в швах | Усадка, % | |
|--|---|--------------|------------|-------------|----------------|------------------------|-----------|------|
| | | | скольжения | осыпаемости | прорубаемости | | основа | Уток |
| 1. Материал верха: ткань латьевая «Легенда», Россия | 215 | полотняное | средняя | средняя | не наблюдается | не наблюдается | 3,5 | 2,0 |

Таблица 4.3 – Режимы влажно-тепловой обработки

| Наименование материалов | Температура гладильной поверхности, °С | Время воздействия, с | Масса утюга, кг | Увлажнение, % |
|---|--|----------------------|-----------------|---------------|
| 1. Материал верха: ткань платьевая «Легенда», Россия | 180–200 | 25–30 | 2–3 | 10–20 |

Разработка конструкторской документации

Таблица 5.1 – Размерные признаки типовой фигуры

| № признака по ГОСТ | Наименование размерного признака | Условное обозначение признака | Величина (см) |
|--------------------|----------------------------------|-------------------------------|---------------|
| 1 | 2 | 3 | 4 |
| | | | |

Таблица 5.2 – Расчёт БК изделия _____ *

| № п/п | Наименование и условное обозначение участка | Расчетная формула | Расчёт участка | Величина участка на чертеже |
|-------|---|-------------------|----------------|-----------------------------|
| 1 | 2 | 3 | 4 | 5 |
| | | | | |

* Эту таблицу можно не представлять в случае превышения объёма записки к выпускной квалификационной работе

Таблица 5.3 – Спецификация деталей кроя _____

| Номер детали | Наименование | Количество деталей кроя |
|--------------|--------------|-------------------------|
| 1 | 2 | 3 |
| | | |

Разработка технологической документации

Таблица 6.1 – Техническая характеристика рекомендуемых швейных машин*

| Назначение машины | Класс машины, завод-изготовитель | Тип стежка | Максимальная частота вращения главного вала, об/мин | Длина стежка, мм | Исполнительный орган механизма перемещения материала | Толщина материала в сжатом виде, мм | Дополнительные данные |
|--|----------------------------------|-------------|---|------------------|--|-------------------------------------|--|
| Стачивание с одновременным обметыванием | AZ6500H-C5DF ПО «АОМЗ», Россия | 1x401+1x504 | 6500 | 1,5–4,0 | Дифференциальный | До 5 | Расстояние между иглами 5 мм; ширина обметывания 4,5 –5,5 мм |
| * Эту таблицу можно оформлять в приложении в альбомном формате (горизонтальное расположение листа с переплётom сверху) | | | | | | | |

Таблица 6.2 – Режимы обработки материалов на швейных машинах

| Виды технологических операций | Наименование материала | Номер иглы | Волокнистый состав ниток | Условный (торговый) номер ниток | Количество стежков 1 см строчки |
|--------------------------------------|-----------------------------------|------------|--------------------------|---------------------------------|---------------------------------|
| Прокладывание соединительных строчек | Ткань платьевая «Легенда», Россия | 90 | армированные | 30 ЛХ | 4 – 5 |
| Обметывание срезов деталей | То же | 80 – 90 | хлопчатобумажные | 60, 50 | 3 – 4 |

Приложение 6. Продолжение

Таблица 6.3 – Технологическая карта обработки мужского пиджака из полушерстяной ткани

| Обозначение узла | Наименование узла | Технический рисунок изделия с нанесёнными местами членения |
|--------------------|--|--|
| 1 | 2 | 3 |
| М-1 Пиджак мужской | | |
| 1 | Обработка рельефного шва на левой полочке |  |
| 2 | Обработка рельефного шва на правой полочке | |
| 3 | Шов притачивания левой кокетки к левой полочке | |
| 4 | Шов притачивания правой кокетки к правой полочке | |
| 5 | Обработка плечевых швов | |
| 6 | Обработка шва притачивания кокетки к спинке | |
| 7 | Втачивание воротника в горловину | |
| 8 | Обработка воротника | |
| 9 | Стачивания полочки и бочка | |
| 10 | Стачивание передних швов рукавов | |
| 11 | Стачивание локтевых швов рукавов | |
| 12 | Обработка низа рукавов | |
| 13 | Обработка среднего шва спинки | |
| 14 | Обработка боковых швов | |
| 15 | Обработка низа изделия | |
| 16 | Соединение рукава с проймой | |
| 17 | Обработка накладного кармана и соединение его с полочкой | |
| 18 | Обработка борта | |

Приложение 6. Продолжение

Схема обработки основных узлов проектируемого изделия
(пример 1 оформления)



Рисунок 6.1 Технологическая карта обработки женского костюма из двухслойного комплексного материала (искусственная кожа + флис) и схемы обработки узлов:

- 1,2 – рельефных швов и шва притачивания кокетки полочки;
- 3, 6, 12, 13 – плечевого и бокового швов жилета, бокового и среднего швов юбки;
- 4, 8 – краев горловины и проймы;
- 5 – застежка борта на тесьму-молнию;
- 7, 10 – плечевых вытачек жилета, вытачек на переднем и заднем полотнищах юбки;
- 9, 15 – низа жилета и юбки;
- 11 – верхнего края юбки;
- 14 – разреза в среднем шве заднего полотнища юбки.

Приложение 6. Продолжение

Схема обработки основных узлов проектируемого изделия
(пример 2 оформления)

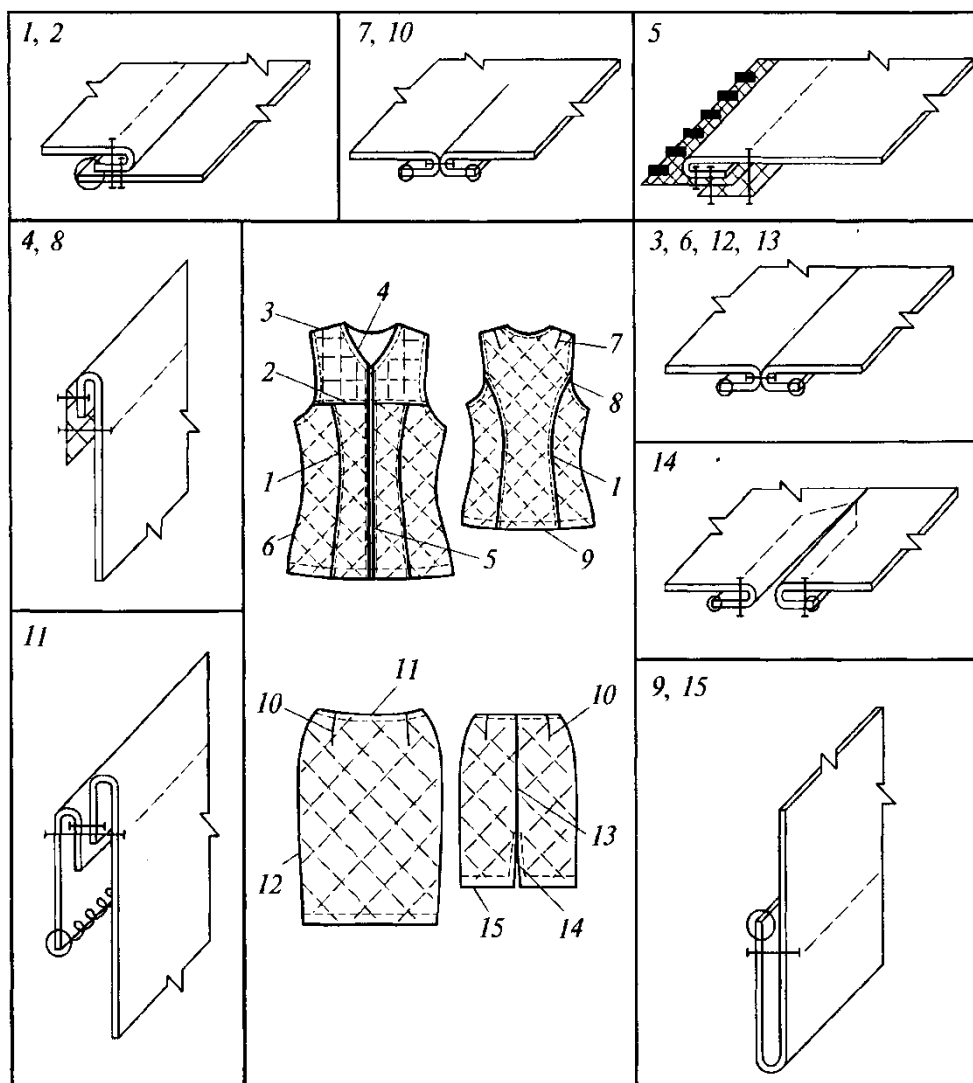

Рисунок 6.2 – Технологическая карта обработки женской куртки из натуральной мягкой овечьей кожи наппа и схемы обработки узлов:

- 1 – погонов;
- 2, 7, 8, 13, 14 – швов соединения деталей спинки и полочки;
- 3 – кармана в рельефном шве тесьмой-молнией;
- 4 – борта; 5 – бокового шва; 6 – пат;
- 9 – обработка шва втачивания оката рукава в пройму;
- 10 – стояче-отложного воротника;
- 11 – пояса; 12 – шлевок; 15 – низа изделия; 16 – локтевого шва рукавов;
- 17 – низа рукавов

Технологическая последовательность обработки изделия

Таблица 7.1 – Технологическая последовательность обработки прорезного кармана с листочкой женского платья

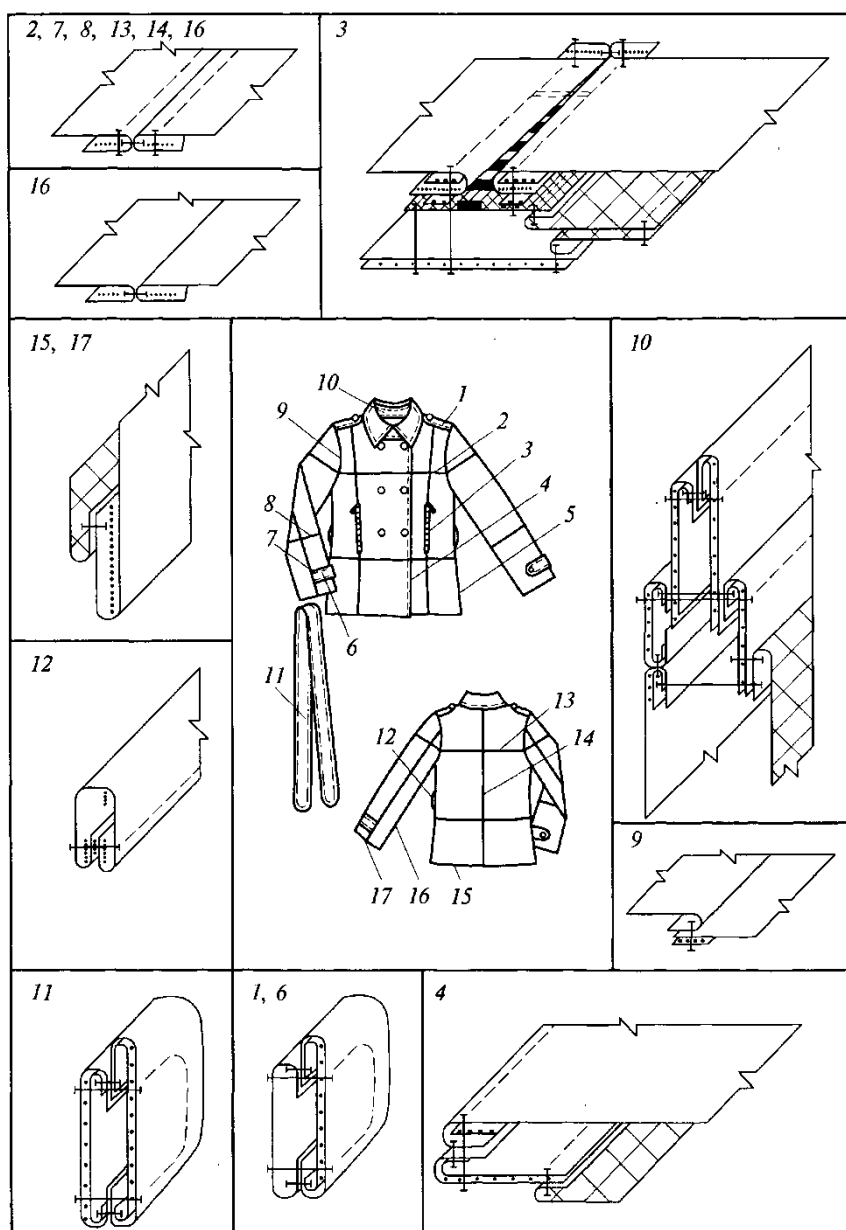
| Номер недели операции | Наименование недели операции | Специальность / Разряд | Затраты времени, с | Применяемое оборудование | Технические условия выполнения операции |
|-----------------------|--|------------------------|--------------------|--|---|
| 1 | Заготовка листочки Стачивание подкладки кармана | М / 2 | 18 | Одноигольная прямострочная промышленная швейная машина Juki DDL-8700 | Ширина шва-10 мм. Уравнивают: соединяемые срезы и срезы стойки |
| | <i>Итого по узлу:</i> | | ... | | |

Таблица 7.2 – Трудоемкость изготовления изделия

| Наименование изделия | Затраты времени, | |
|----------------------------------|------------------|-----|
| | с | час |
| Женское платье из шелковой ткани | | |

Таблица 7.3 – Затраты времени на изготовление изделия (при индивидуальном пошиве)

| Наименование изделия | Затраты времени на пошив в ателье, час. | | | | Пошив портным-индивидуалистом, час. | | Затраты времени на работы закройщика | |
|---------------------------------------|---|-------------------------------|---------|---------|-------------------------------------|-----------|--------------------------------------|-----------------|
| | высшего разряда | I разряда в бригадах мощности | | | высшего разряда | I разряда | высшего разряда | I и II разрядов |
| | | 33А-лой | средней | большой | | | | |
| Платье из шерстяных / шелковых тканей | 11,00 | 8,30 | 7,50 | 6,80 | 13,20 | 10,00 | 3,27 | 1,64 |
| Халат | 10,80 | 7,90 | 7,20 | 6,50 | 13,00 | 9,30 | 3,27 | 1,64 |
| Сарафан | 9,50 | 7,50 | 6,80 | 6,10 | 11,90 | 9,00 | 3,27 | 1,60 |
| Платье из хлопчатобумажной ткани | 7,50 | 6,90 | 6,30 | 5,70 | 9,00 | 8,30 | - | 1,23 |

В массовом производстве средняя трудоемкость изготовления платья с рукавом из шерстяной или шелковой ткани 1,0 – 1,3 часа.

Пример раскладки лекал

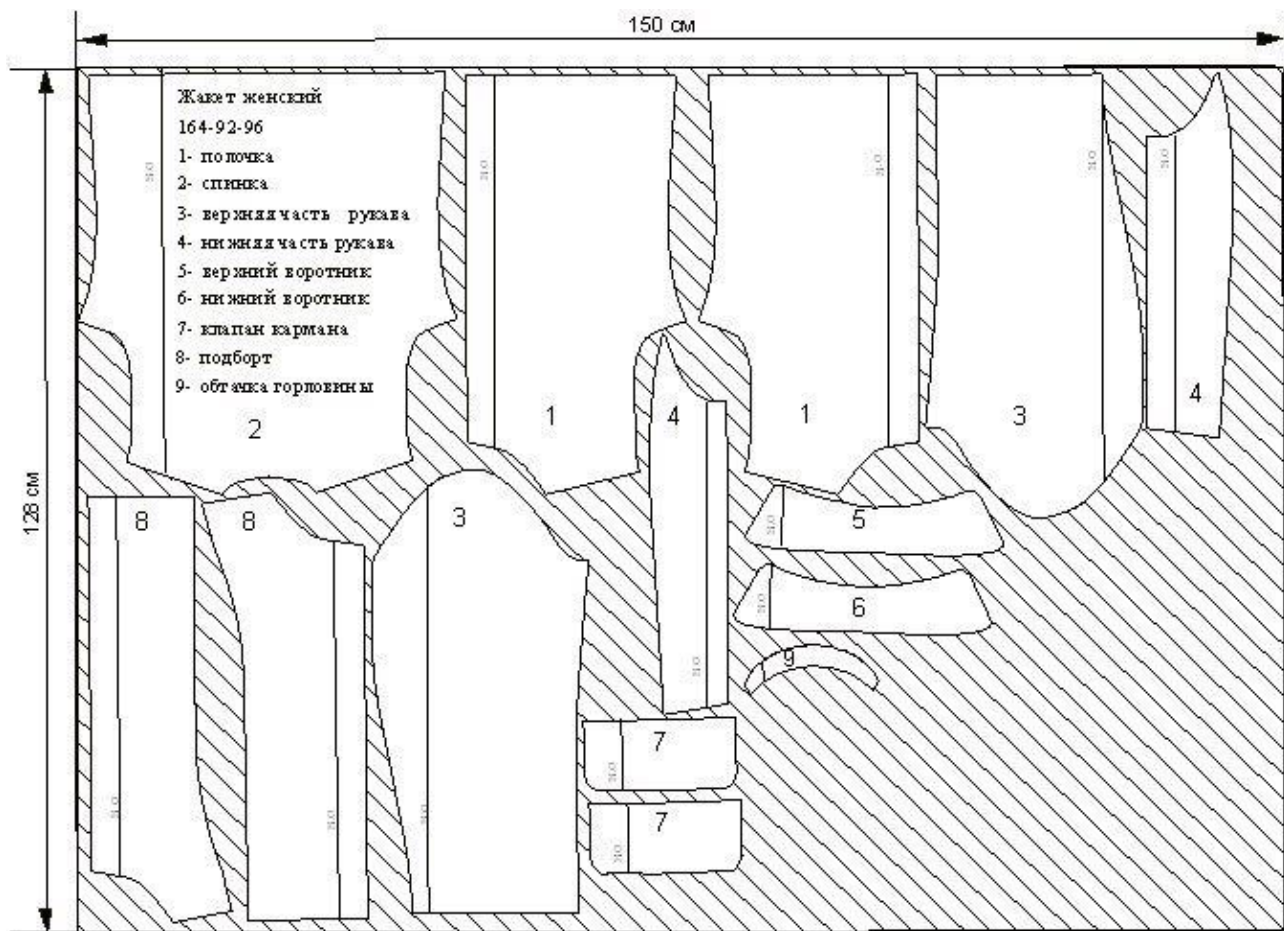

Учебное издание

ПРОЕКТИРОВАНИЕ КОЛЛЕКЦИЙ

*Методические рекомендации по выполнению курсового проекта для
студентов, обучающихся по направлению*

Искусство костюма и текстиля

Программа подготовки: Художественное проектирование костюма

Зими́на Ольга Александровна
Муравлева Елена Михайловна
Лебедева Елена Витальевна

Подписано в печать 25.10.2023. Печать цифровая.
Формат 60×84¹/₁₆. Бумага тип. №1. Уч.-изд. л. 2,1
Тираж 100 экз. Заказ № __

©Кубанский государственный университет
Издательско-полиграфический центр КубГУ
350040, г. Краснодар, ул. Ставропольская, 149.